

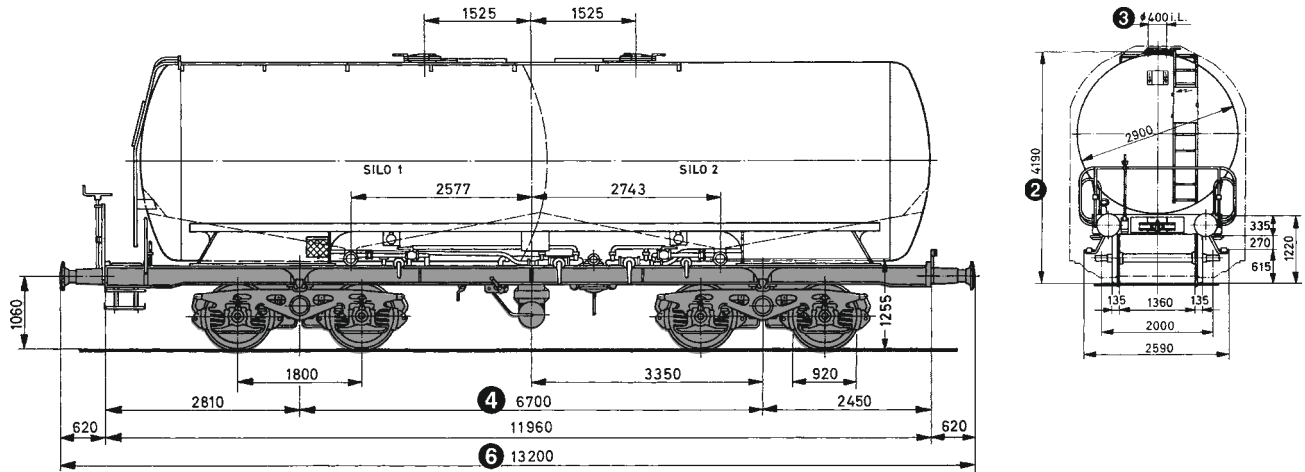

Uacs



Indice du wagon

Uacs

Masse minimale à taxer	t	15
① Capacité de charge maximale	t	55,5–57
② Hauteur de remplissage à partir du sommet du rail	mm	4150–4190
Volume de chargement	m ³	58 (2 x 29)
Tare moyenne	t	23–24,5
Ouvertures de chargement		2
③ – Diamètre	mm	400
④ Distance entre les pivots de bogies	t	6700
⑤ Ecartement entre les essieux	mm	–
Ecartement entre les essieux extérieurs	mm	8500
⑥ Longueur hors tampons	mm	13200–13740
Rayon minimal praticable en courbe	m	35

Lettres caractéristiques

- U Wagon spécial
- a À quatre essieux
- c déchargement à air comprimé
- s Vitesse maximale 100 km/h

Équipement

- 2 silos, chacun équipé d'un raccord de remplissage en haut et de 2 ouvertures de déchargement latérales
- 1 raccord pneumatique de chaque côté
- Chargement par gravité
- Déchargement à air comprimé jusqu'à 2 atm (installation d'essai à disposition aux CFF)
- Certains wagons sont dotés d'un revêtement intérieur spécial pour les marchandises délicates

Limites de charge Uacs

31 85 9305 219 à 227
31 85 9306 002 à 008

	A	B	C
S	41,0t	49,0t	57,0t

31 85 9306 104 à 170
31 85 9321 001 à 004

	A	B	C
S	39,5t	47,5t	55,5t

Service Clientèle CFF Cargo

Appels depuis la Suisse: 0800 707 100

Appels depuis l'Europe: 00800 7227 2224

www.sbbcargo.com

30.110.1 XII 08