

Vierachsiger Flachwagen mit verschiebbarem Planenverdeck (Rils/Rilns)

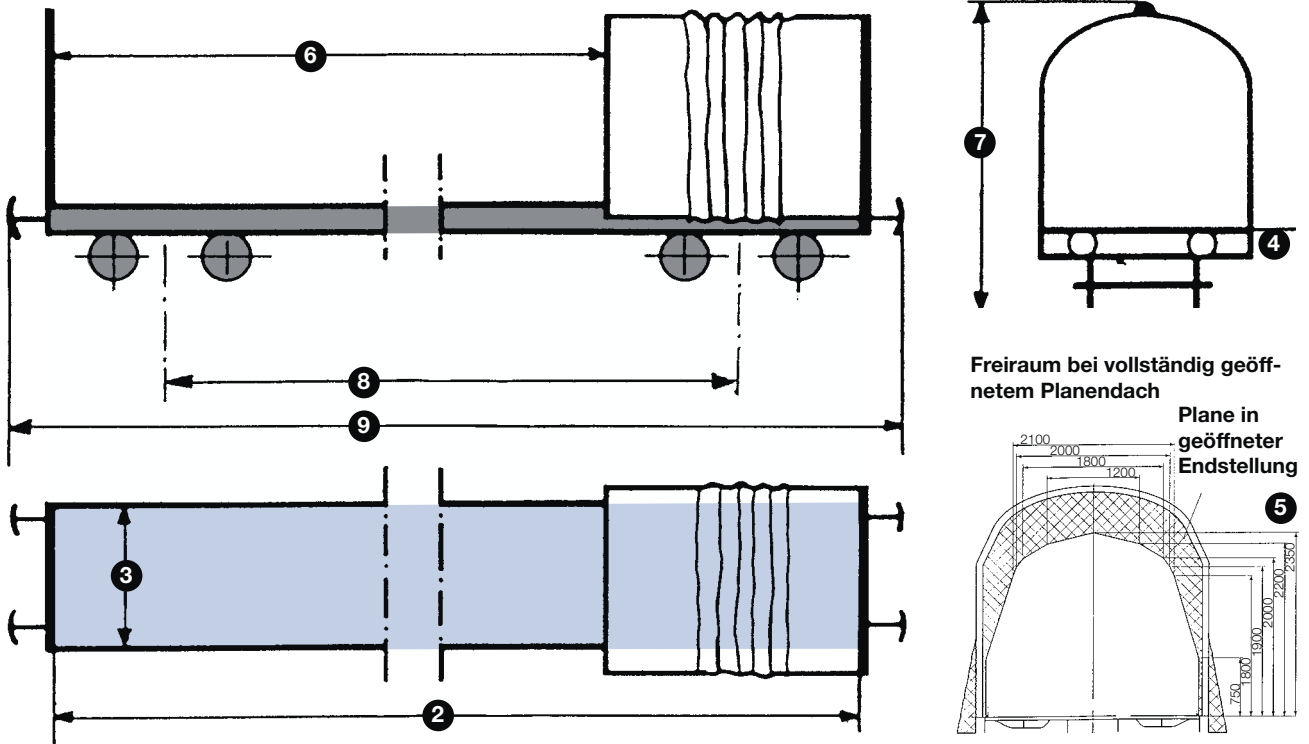

Speziell geeignet für nässeempfindliche voluminöse Güter.

Rils



Buchstabenbezeichnung		Rils
Mindestaxmasse	t	15
① Maximales Ladegewicht	t	56
② Ladelänge	mm	18500
③ Ladebreite	mm	2730
Ladefläche	m ²	50
Laderaum	m ³	90
Mittlere Tara	t	24
④ Ladefläche ab Schienenoberkante	mm	1240
Planenverdeck		
⑤ - Höhe	mm	2350
⑥ - Länge	mm	12430
⑦ Gesamthöhe	mm	4295
⑧ Drehzapfenabstand	mm	15050
Abstand der äusseren Achsen	mm	16850
⑨ Länge über Puffer	mm	20090
Kleinster, befahrbarer Gleisradius	m	50
Höchstbelastung des Wagenbodens	kg/cm ²	10
Zulässige Radlasten von Fahrzeugen	t	2,2

Kennbuchstaben

- i bewegliches Planenverdeck
- l ohne Rungen
- n Lastgrenze über 60t
- s Höchstgeschwindigkeit 100 km/h

Wageneinrichtungen

- Planenverdeck, das von einer Person bewegt werden kann
- Hartholzboden
- Anzahl Bindemöglichkeiten für Ladungen bis ca. 1,5 t
– am Bodenrahmen seitlich 2 x 14

Paletten-Verladeplan
45 Paletten (1200 x 800 mm)

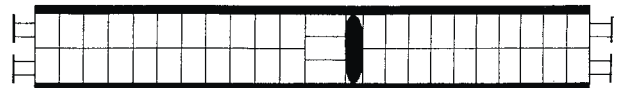

Lastgrenzen

	A	B	C
S	40t	48t	56t
120	00,0t		

Ladelänge für Mittellasten

	m	t	
a-a	2	23	24
b-b	5	26	28
c-c	9	30	33
d-d	15	43	56

Kunden Service Center SBB Cargo

1700 Fribourg

Telefon aus der Schweiz: 0800 707 100

Telefon aus Europa: 00800 7227 2224

cargo@sbb.ch

www.sbbcargo.ch

30.110.1 IV 05